

Érables

CRÉÉ LE
2023-04-19

Surface totale 150.26 m ²	Étages 2	Pièces 12	Salles de bain 2.1
--	--------------------	---------------------	------------------------------

▼ 1er étage

SURFACE TOTALE : 123.58 m² • SURFACE HABITABLE : 110.02 m² • PIÈCES : 10

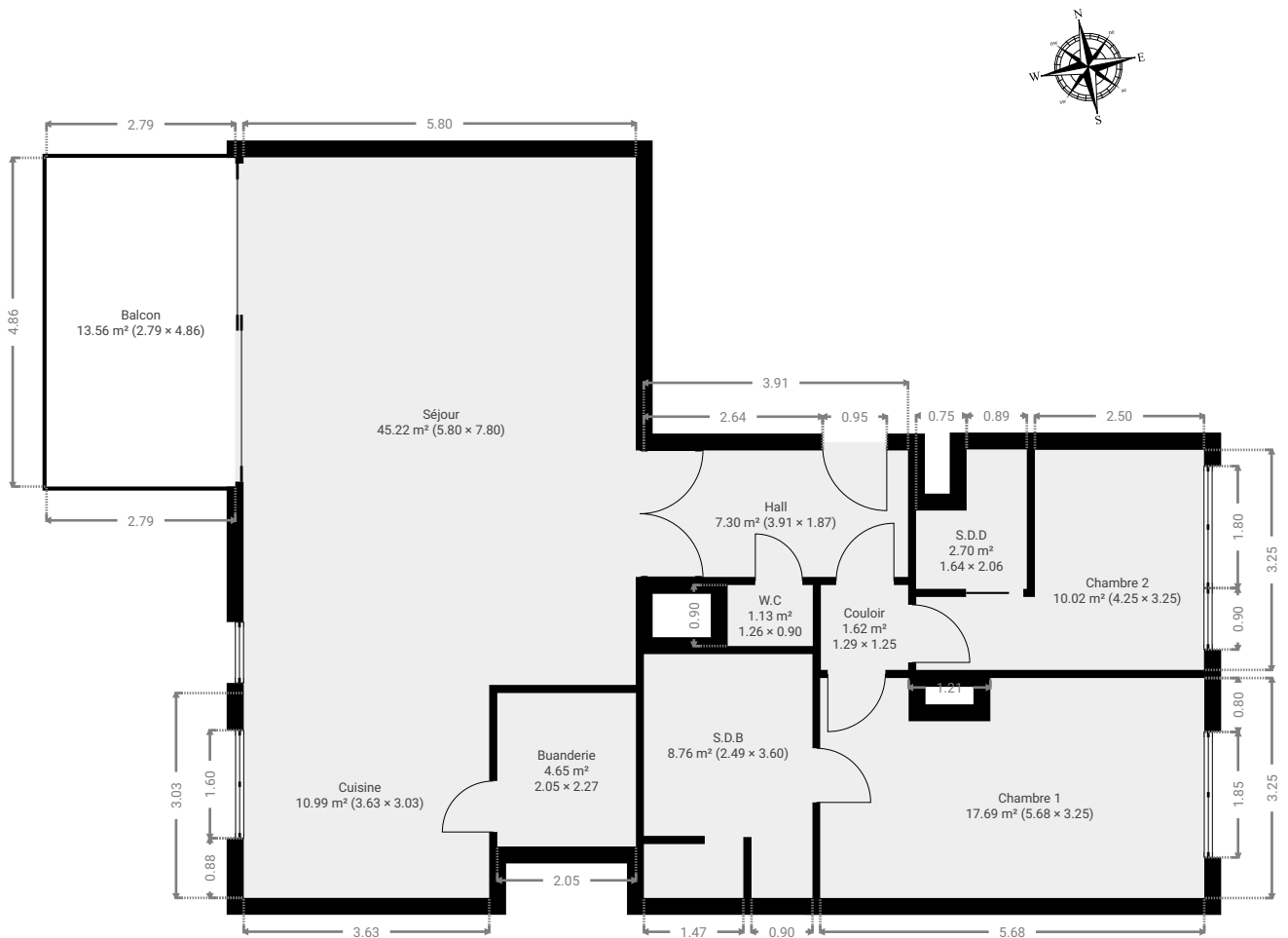

▼ Buanderie 1er étage

LARGEUR : 2.05 m • LONGUEUR : 2.27 m
SURFACE : 4.65 m² • PÉRIMÈTRE : 8.64 m

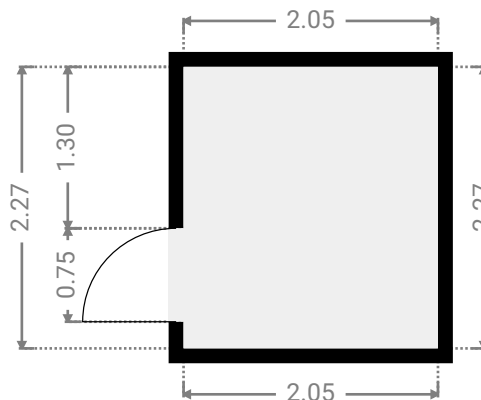
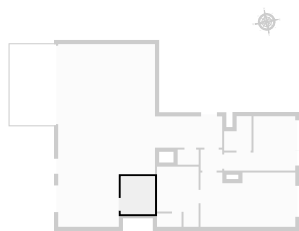

▼ Chambre 1 1er étage

LARGEUR : 5.68 m • LONGUEUR : 3.25 m
SURFACE : 17.69 m² • PÉRIMÈTRE : 19.14 m

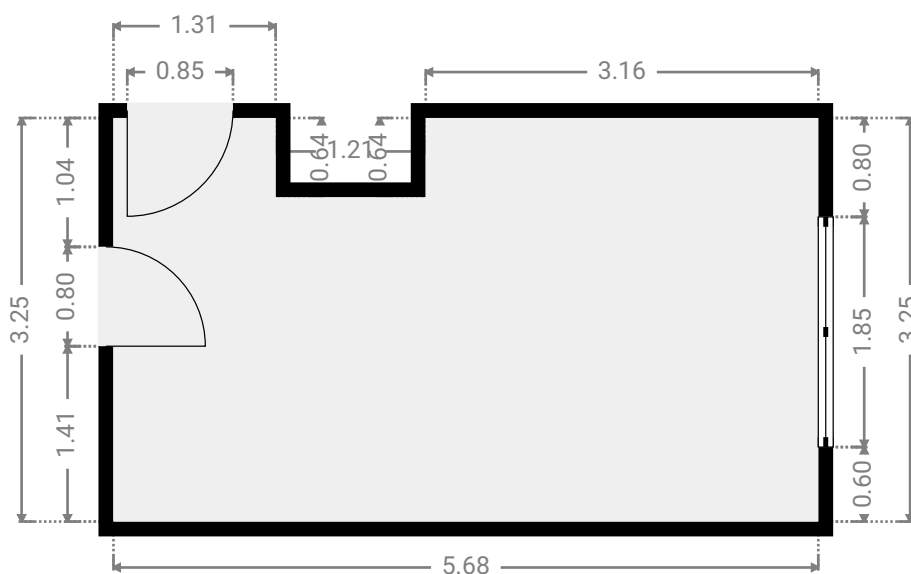
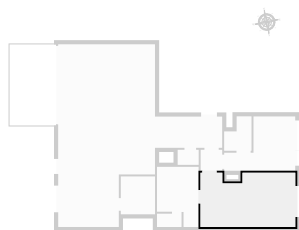

▼ Chambre 2 1er étage

LARGEUR : 4.25 m • LONGUEUR : 3.25 m
SURFACE : 10.02 m² • PÉRIMÈTRE : 15.01 m

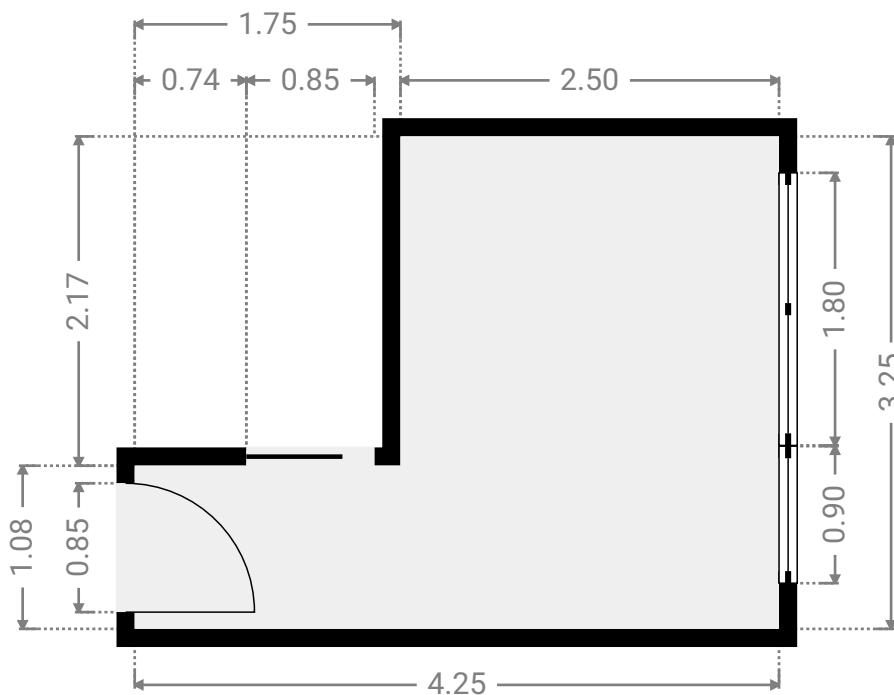
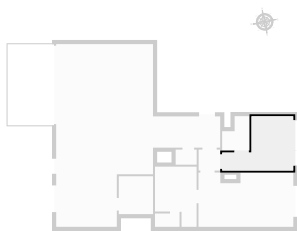

▼ Couloir 1er étage

LARGEUR : 1.29 m • LONGUEUR : 1.25 m
SURFACE : 1.62 m² • PÉRIMÈTRE : 5.09 m

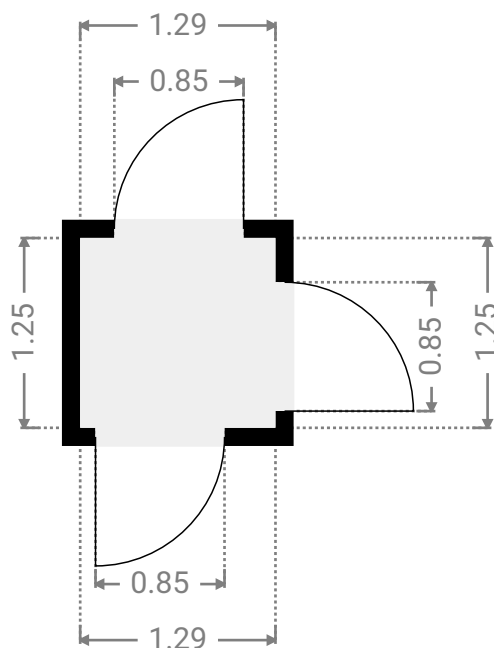
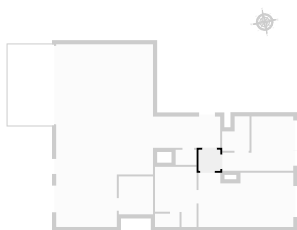

▼ Cuisine 1er étage

LARGEUR : 3.63 m • LONGUEUR : 3.03 m
SURFACE : 10.99 m² • PÉRIMÈTRE : 13.31 m

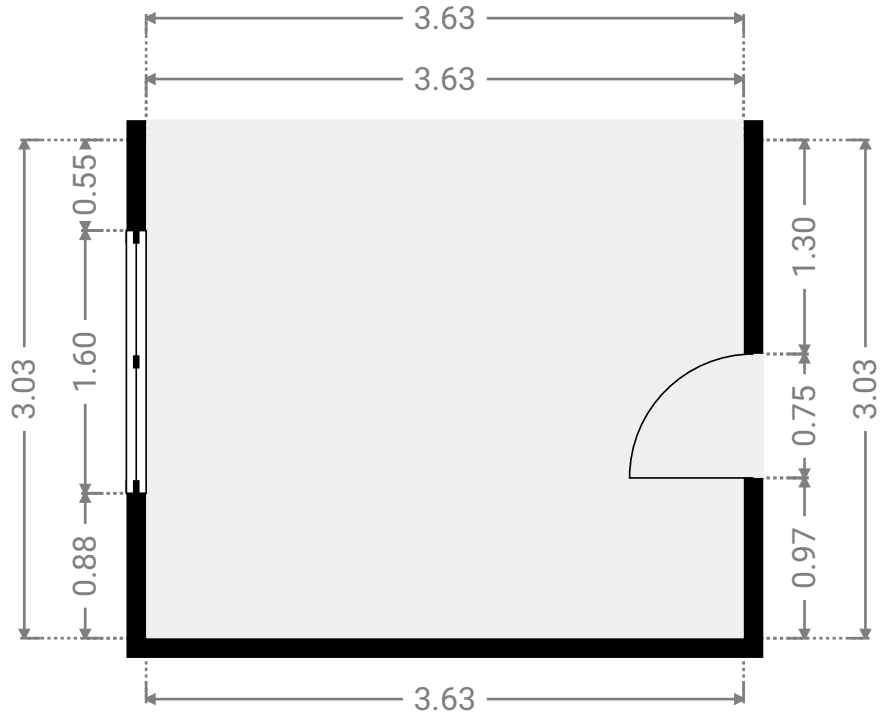
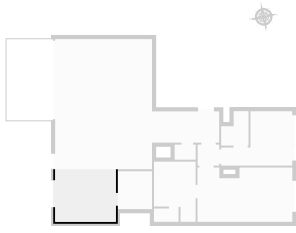

▼ Hall 1er étage

LARGEUR : 3.91 m • LONGUEUR : 1.87 m
SURFACE : 7.30 m² • PÉRIMÈTRE : 11.55 m

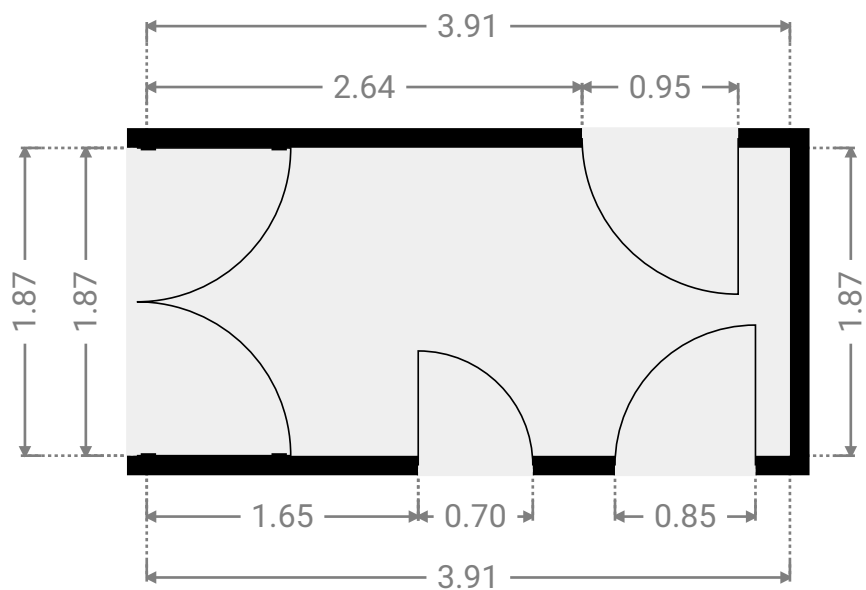
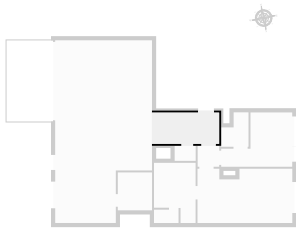

Érables

SURFACE TOTALE : 150.26 m² • SURFACE HABITABLE : 117.38 m² • ÉTAGES : 2 • PIÈCES : 12



▼ S.D.B 1er étage

LARGEUR : 2.49 m • LONGUEUR : 3.60 m
SURFACE : 8.76 m² • PÉRIMÈTRE : 15.79 m

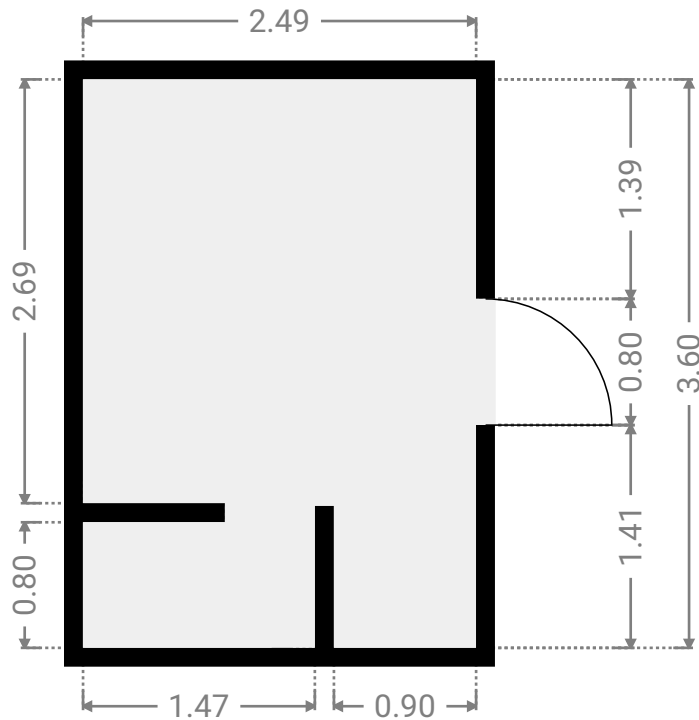
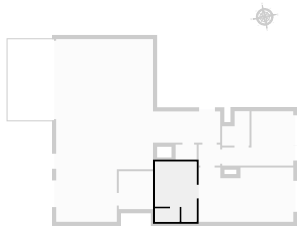

▼ S.D.D 1er étage

LARGEUR : 1.64 m • LONGUEUR : 2.06 m
SURFACE : 2.70 m² • PÉRIMÈTRE : 7.39 m

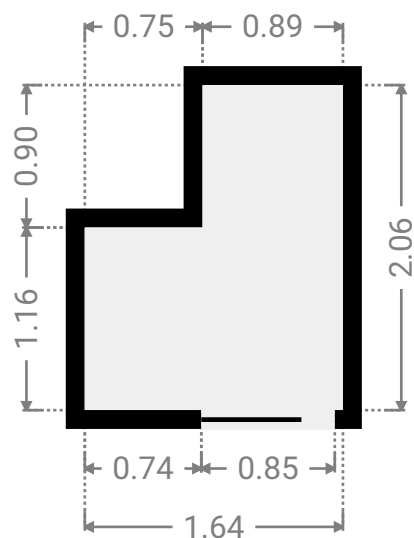
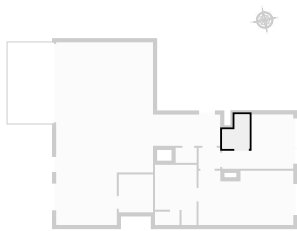

CETTE SUPERFICIE TOTALE CORRESPOND À L'ADDITION DES MESURES NETTES DE TOUTES LES PIÈCES, SANS COMPTER LES MURS, LES PASSAGES ENTRE LES PIÈCES ET LES GAINES TECHNIQUES

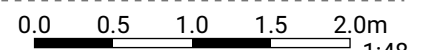

▼ Séjour 1er étage

LARGEUR : 5.80 m • LONGUEUR : 7.80 m
SURFACE : 45.22 m² • PÉRIMÈTRE : 27.19 m

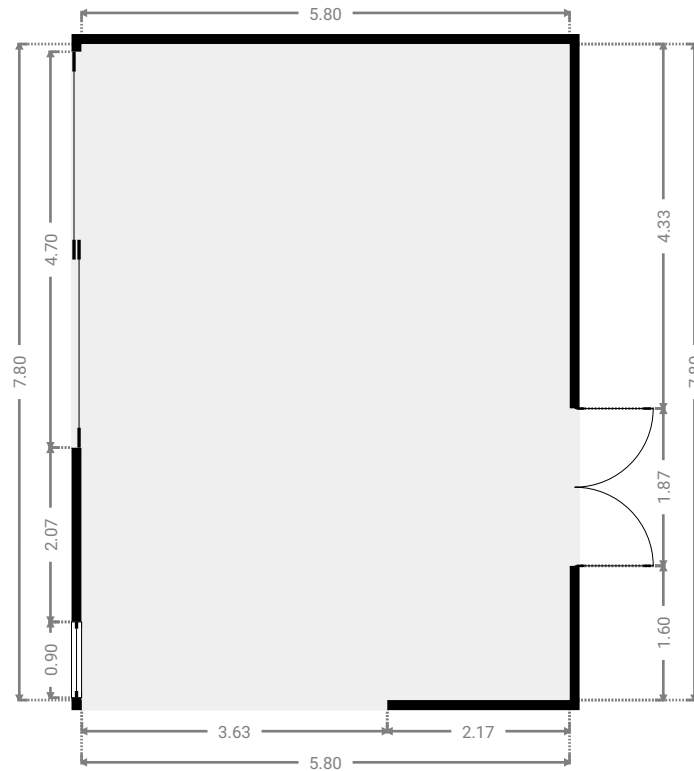
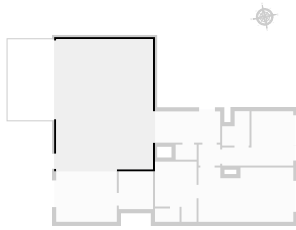

▼ Balcon 1er étage

LARGEUR : 2.79 m • LONGUEUR : 4.86 m
SURFACE : 13.56 m² • PÉRIMÈTRE : 15.30 m

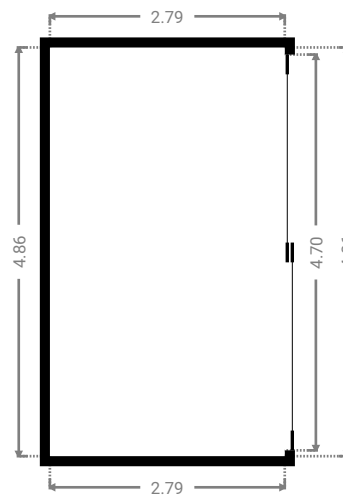

▼ **W.C**
1er étage

LARGEUR : 1.26 m • LONGUEUR : 0.90 m
SURFACE : 1.13 m² • PÉRIMÈTRE : 4.32 m

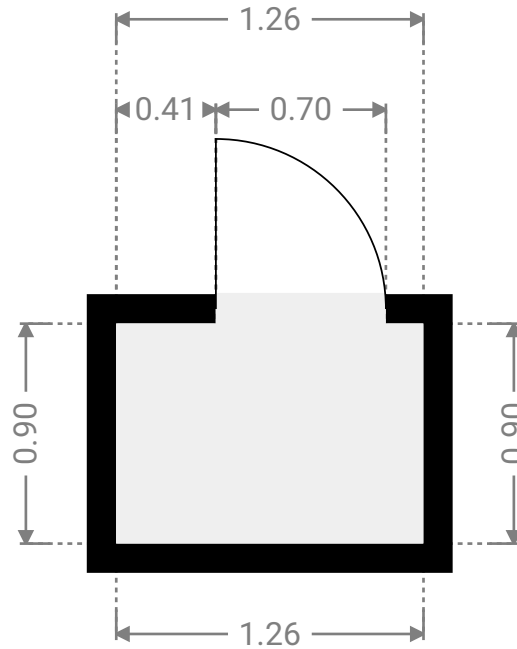
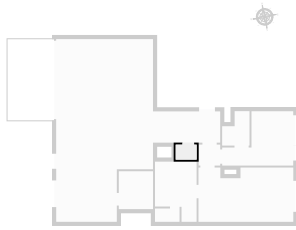

▼ Sous-sol

SURFACE TOTALE : 26.68 m² • SURFACE HABITABLE : 7.36 m² • PIÈCES : 2

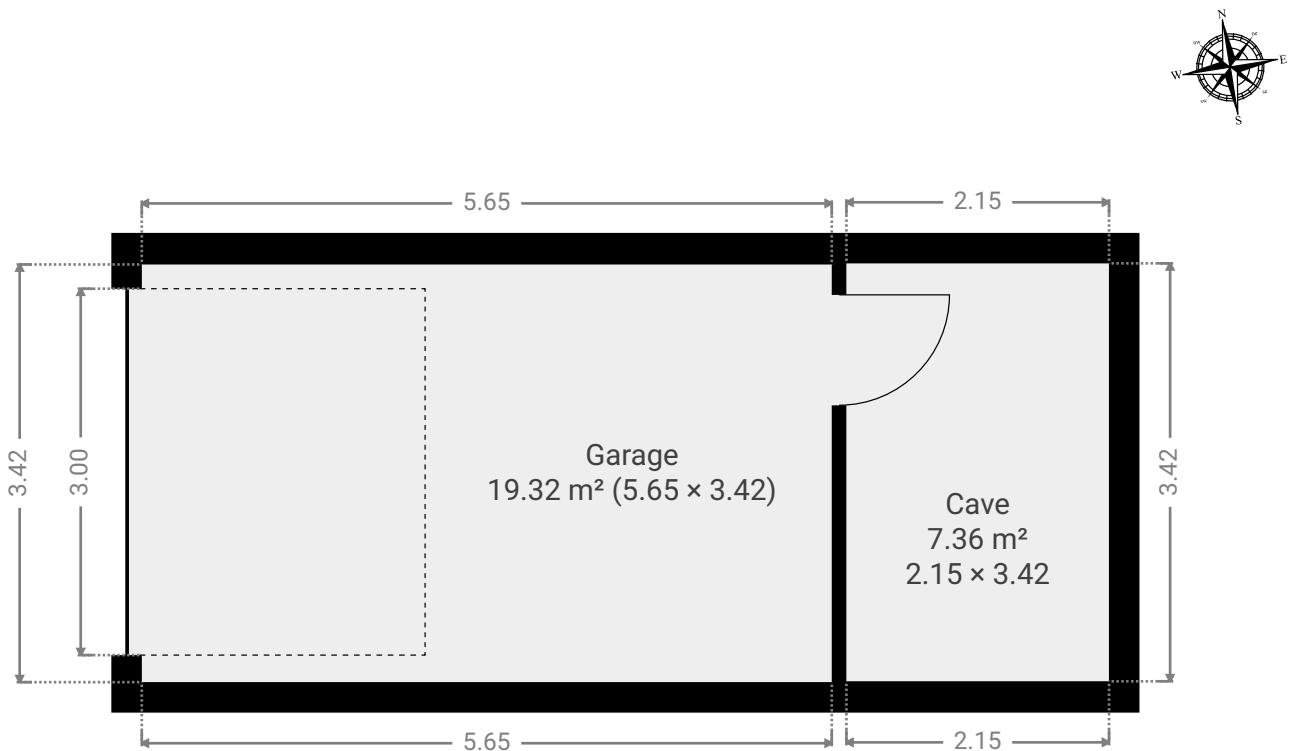

Érables

SURFACE TOTALE : 150.26 m² • SURFACE HABITABLE : 117.38 m² • ÉTAGES : 2 • PIÈCES : 12

▼ Cave Sous-sol

LARGEUR : 2.15 m • LONGUEUR : 3.42 m
SURFACE : 7.36 m² • PÉRIMÈTRE : 11.15 m

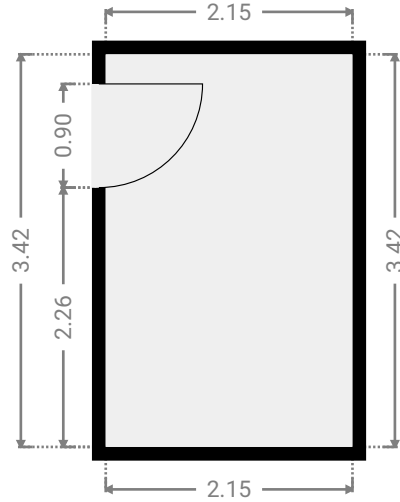
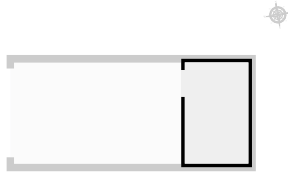

▼ Garage Sous-sol

LARGEUR : 5.65 m • LONGUEUR : 3.42 m
SURFACE : 19.32 m² • PÉRIMÈTRE : 18.14 m

